

KVERN RK

Kvern RK finfordeler materialer i vann, slam og avfall, og sikrer effektiv behandling av ulike typer avfallsmaterialer for videre prosessering.

KVERN RK

Maskinen kombinerer fordelene til avløpsruskeskjærere og industriavfallskverner. Den håndterer både våte og tørre materialer i både lukkede rør og åpne kanalstrømmer. Langsamt motroterende knivhjul sikrer at alt materiale som passerer blir malt.

Flerakslede våtavfallskverner har vært pålitelig brukt i over 40 år med titusenvis av referanser. Konseptet er en videreutvikling fra ruskeskjærere og tørravfallskverner for å møte dagens krav.

FUNKSJONER

- Kraftig konstruksjon med hus i rustfritt materiale.
- Kan brukes både for våte og tørre materialer.
- Kan monteres i lukkede system mellom rørflenser, samt åpent i vannstrømmer, kanaler og sjakter.
- Kan kombineres med presser og ruskitter for å øke effektiviteten til hver enkelt maskin.
- Høy materialkapasitet.
- Drivverk kan enkelt tilpasses med akselutvidelse, nedsenkbar motor eller hydraulisk drift.

SPESIFIKASJONER

Maskinbredde	<600
Kapasitet	<250 m ³ /h
Drivverk	SEW/Nord
Materiale	EN 1.4301, EN 1.4404

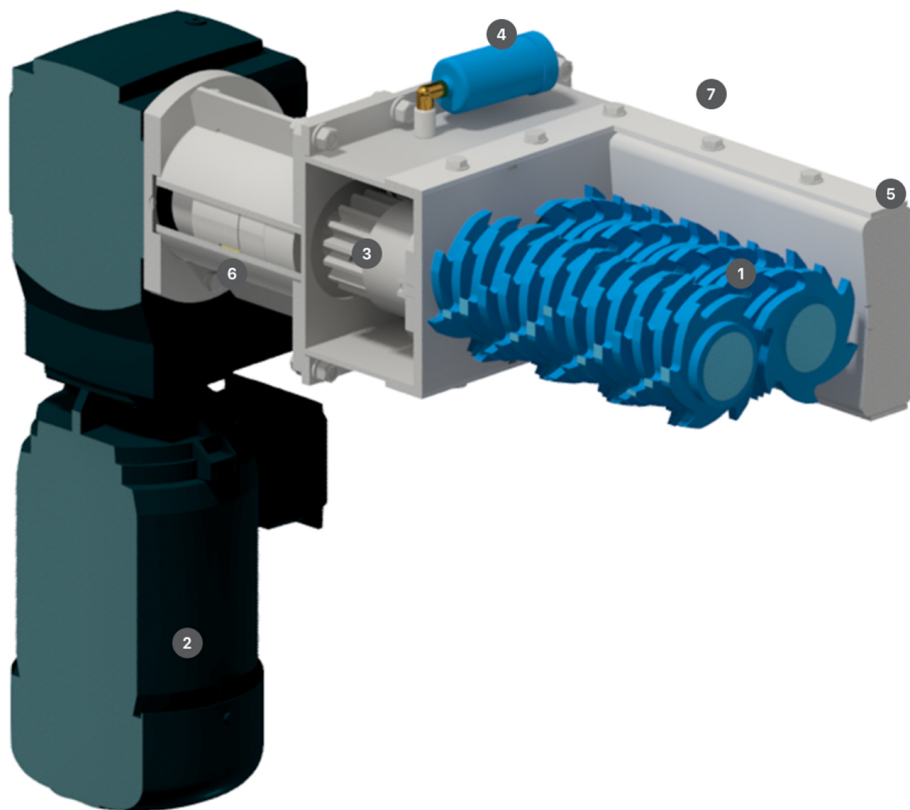

KOMPONENTER

1. Kniver i vannskåret Hardox-stål
2. Kraftig motor/girkasse
3. Transmisjon som sikrer kontinuerlig mating og destruksjon av materiale
4. Smøredispenser (1-års intervall)
5. Ramme helt i rustfritt stål
6. Variabel aksellengde for tilpasning til ulike installasjoner
7. Modulær ramme for tilpasning til rektangulært interface eller flensforbindelse