



MULTI RAKE MR

Multi Rake MR er en kraftig grovrast som skiller ut faste partikler, avfall og andre større partikler fra avløps- eller prosessvann. Maskinen brukes til grovsiling/grovavskilling før pumpestasjoner, vanninntak og renseanlegg, eller som beskyttelsesgitter før følsom finavskilling.

MULTI RAKE MR

Kjededriften med flere raker gir tette rensingssykluser, som igjen skaper høy flyt- og transportkapasitet.

Multi Rake har bøyde bunnstaver og lavt blindtrinn for høyere kapasitet og optimal materialtransport. Staver, spalteåpning og rakeelementer er enkelt utskiftbare for sikker håndtering.

FUNKSJONER

- Bøyde bunnstaver for høyere kapasitet.
- Lavt blindtrinn.
- Optimal materialtransport oppover.
- Utskiftbare staver, spalteåpning og rakeelementer.
- Rustfrie kjeder og kjedehjul.
- Kan leveres i seksjoner for enklere montering og levering.
- Kvalitetskonstruksjon i kraftig rustfritt høykvalitetsmateriale både i stålråvare, drivverk, lager og kjeder.
- Lukket, ventilert, sikker og hygienisk.
- Enkelt åpnbare luker.

SPESIFIKASJONER

Avlastningshøyde	<8 m
Maskinbredde	<2 000
Åpning/Spalteåpning	12-100
Kapasitet	<10 000 l/s
Drivverk	SEW/Nord
Materiale	EN 1.4301, EN 1.4404

KONSTRUKSJON OG INSTALLASJON

- Skrapedesign og tilpassbar skraphastighet muliggjør raske rengjøringscykluser og evnen til å transportere store mengder avfall.
- Bøyde staver ved bunnen av ristgitteret gir høyere kapasitet og optimal fjerning av tyngre materiale.
- Helt i rustfritt stål med kraftig konstruksjon, rullekjede og tannhjul.
- Lukket for hygienisk drift, inkludert luktkontroll.
- Utstyrt med ergonomiske luker designet med tanke på operatørens tilgang, ergonomi og sikkerhet.
- For både ombygging og nye applikasjoner.

INSTALLASJON

- Konfigurasjoner for både kanal- og tankmontering tilgjengelige.
- Modulær design for enkel installasjon.

DRIFT

- Lav trykkfall/høy gjennomstrømningskapasitet/ingen risiko for carry-over.
- Helt lukket, luktkontrollert, ultrahygienisk drift.

VEDLIKEHOLD

- Velutformede, lekkasjesikre dører og paneler.
- Komplette systemer med mulighet for totalleveranse, inkludert styringssystemer osv.

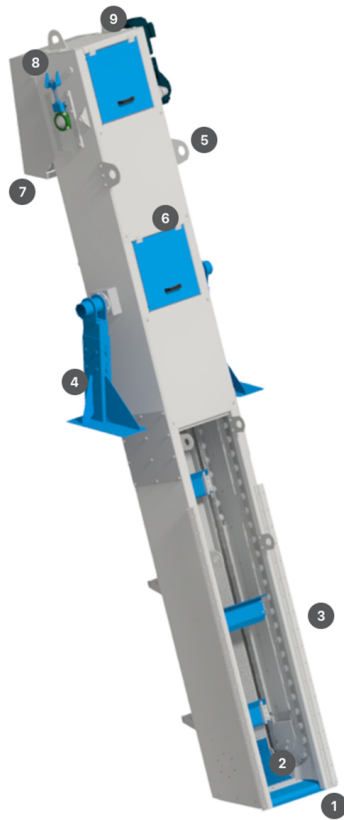

KOMPONENTER

1. Lav blinding i bunnttrinnet
2. Buelagte staver for presis avskraping
3. Forsterkede skrapeprofiler med tenner som effektivt plukker opp silt rusk
4. Prosjektspesifikke støtteben for enkel pivotering
5. Integreerte løfteører forenkler installasjonen
6. Lett tilgjengelige inspeksjonsluker
7. Utkast for rusk
8. Forsterket strekkmekanisme
9. Modulbasert byggehøyde